

Nintendo

C/RVL-A-ZA-USZ

Wii™

## Wii Zapper

Operations Manual

Mode d'emploi - page 9

Manual de Operaciones - página 17

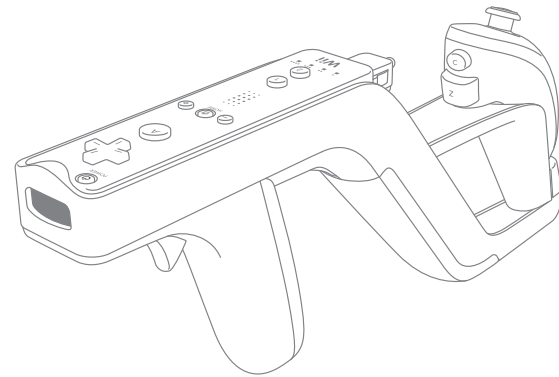

### NEED HELP WITH INSTALLATION, MAINTENANCE OR SERVICE?

Nintendo Customer Service  
**SUPPORT.NINTENDO.COM**  
or call 1-800-255-3700

### BESOIN D'AIDE POUR L'INSTALLATION, L'ENTRETIEN OU LA RÉPARATION?

Service à la Clientèle de Nintendo  
**SUPPORT.NINTENDO.COM**  
ou appelez le 1-800-255-3700

### ¿NECESITAS AYUDA DE INSTALACION, MANTENIMIENTO O SERVICIO?

Servicio al Cliente de Nintendo  
**SUPPORT.NINTENDO.COM**  
o llame al 1-800-255-3700

Nintendo

NINTENDO OF AMERICA INC.  
P.O. BOX 957, REDMOND, WA  
98073-0957 U.S.A.

PRINTED IN CHINA

64559A

Please carefully and completely read the Wii™ Operations Manual - System Setup before using this accessory. This manual contains important health and safety information. Be sure to read the sections on:

- Health and Safety
- Setup of the Wii Remote™
- Setup of the Nunchuk™
- the Wii Console Usage Precautions in the System Setup section

The Wii Zapper must be used with a Wii Remote or with a Wii Remote and Nunchuk (sold separately).

Additionally, you must use a Wii game disc (sold separately) that supports Wii Zapper game play. Look for this icon on game packaging for games that are designed to be used with the Wii Zapper.



**Unlicensed Accessories:** Do not attach unlicensed accessories to the Wii Remote, as the use of unlicensed accessories may lead to injury to yourself or others and may cause performance issues and/or damage to the system. Use of any such unlicensed accessories will invalidate your Nintendo product warranty.

### Wii Zapper Components

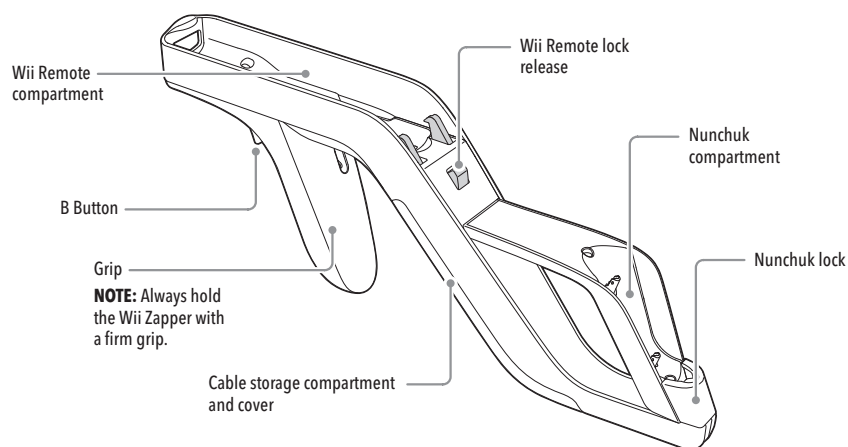

**NOTE:** Always hold the Wii Zapper with a firm grip.

TM, ® and the Wii logo are trademarks of Nintendo. © 2007 Nintendo. All Rights Reserved. Nintendo of Canada Ltd., Authorized User in Canada.

### Wii Zapper Configurations

Please review the instruction booklet for the game you are playing for information on which Wii Zapper configuration to use for that game.

#### Configuration 1: Zapper - Nunchuk Attached

Both the Wii Remote and Nunchuk are attached to the Wii Zapper.

See pages 4-5 for details.

You can use this setup either right or left handed.

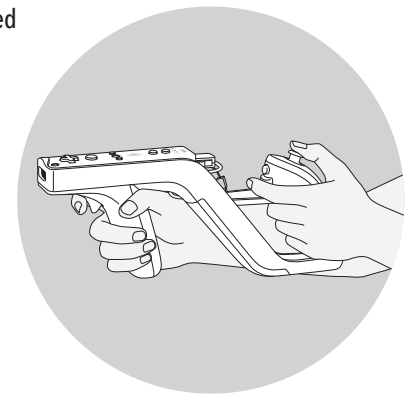

#### Configuration 2: Zapper - Nunchuk Separate

The Wii Remote is attached to the Wii Zapper while the Nunchuk is held in your other hand.

See page 6 for details.

You can use this setup either right or left handed.

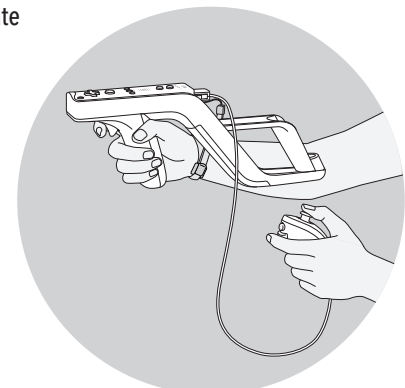

### Configuration 1: Zapper – Nunchuk Attached

**NOTE: If your Wii Remote has the Wii Remote Jacket, remove it before attaching the remote to the Wii Zapper. Replace the jacket when you remove the remote from the Wii Zapper.**

1. Remove the cable storage cover by pressing and sliding it towards the bottom of the Wii Zapper.

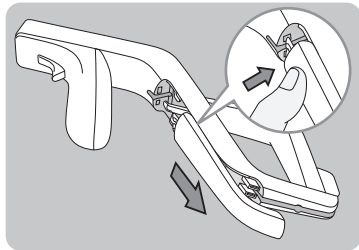

2. Open the Nunchuk lock. Place the Nunchuk into the compartment, aligning the projections with the screw holes on the underside of the Nunchuk.

Close the Nunchuk lock over the base of the Nunchuk.

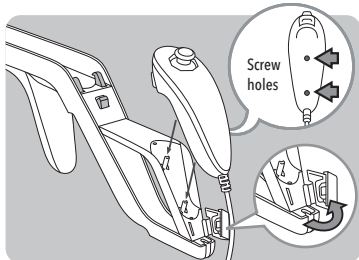

3. Feed the cable along the underside of the Wii Zapper, pressing it into the slot.

Wrap the cable around the projections inside the compartment 3-1/2 times, leaving some extra cable to connect to the remote.

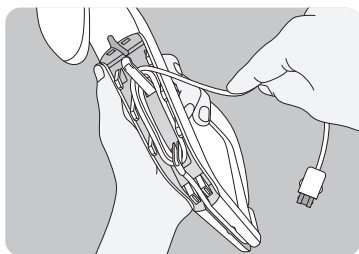

4

4. Replace the cable storage cover, feeding the cable through the slot at the top of the compartment.

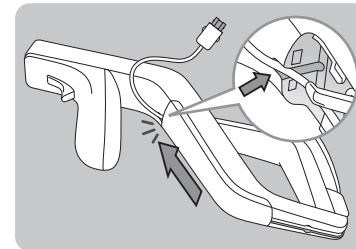

5. Thread the wrist strap cord through the connector hook on the bottom of the connector plug.

Insert the plug into the External Extension Connector on the bottom of the Wii Remote.

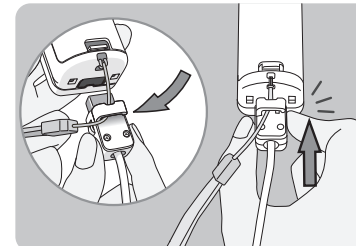

6. Place the remote into the compartment, front end first, while pressing the Wii Remote lock release.

Let go of the lock release when the remote is fully inserted into the compartment. The tabs on the lock should be inserted into the two holes on the bottom of the remote.

**NOTE: Extra cable can be tucked back into the cable storage compartment.**

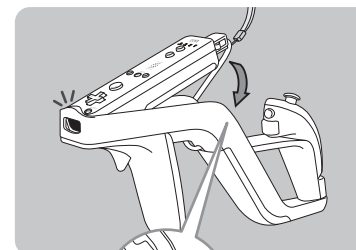

Make sure that the Wii Remote is securely locked in place.

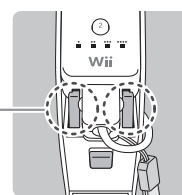

5

### Configuration 2: Zapper – Nunchuk Separate

**NOTE: If your Wii Remote has the Wii Remote Jacket, remove it before attaching the remote to the Wii Zapper. Replace the jacket when you remove the remote from the Wii Zapper.**

1. Thread the wrist strap cord through the connector hook on the bottom of the connector plug.

Insert the plug into the External Extension Connector on the bottom of the Wii Remote.

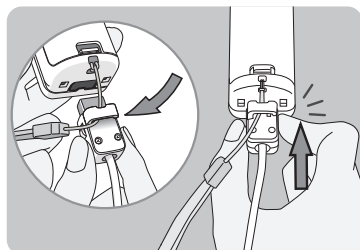

2. Place the remote into the compartment, front end first, while pressing the Wii Remote lock release.

Let go of the lock release when the remote is fully inserted into the compartment. The tabs on the lock should be inserted into the two holes on the bottom of the remote.

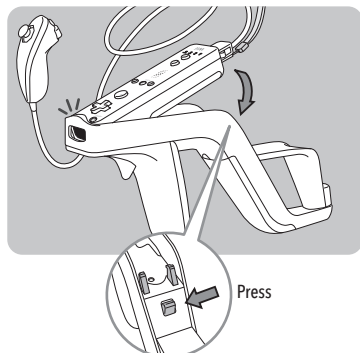

Make sure that the Wii Remote is securely locked in place.

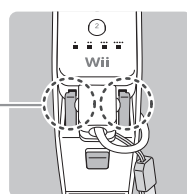

**IMPORTANT: Wear the wrist strap and tighten the strap lock for this configuration. Review the Wii Operations Manual - System Setup for more information on wrist strap usage.**

6

### Removing the Wii Remote and Nunchuk

1. Press and hold the Wii Remote lock release and remove the Wii Remote from the compartment, bottom end first.

Unplug the connector from the bottom of the remote and remove the wrist strap cord from the connector hook.

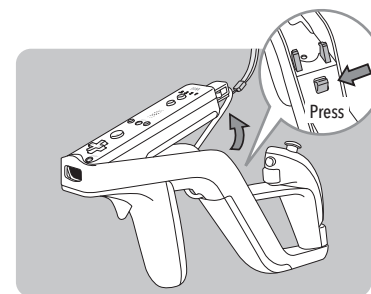

2. Remove the cable storage cover by pressing and sliding it towards the bottom of the Wii Zapper.

Unwind and remove the cable and replace the cover.

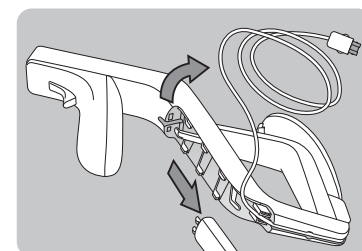

3. Open the Nunchuk lock and remove the Nunchuk from the compartment.

Replace the Nunchuk lock.

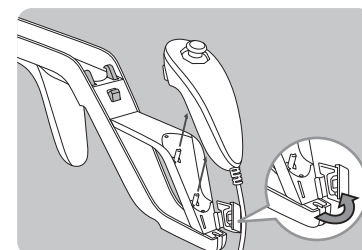

7

## Troubleshooting

If the Wii Zapper fails to operate, or operates incorrectly, check the following before seeking assistance:

- Make sure the Wii Remote you are using with the Wii Zapper is synchronized with the Wii console. Review "Synchronizing Your Wii Remote and Wii Console" in the Operations Manual - System Setup if you need to re-synchronize your remote.
- Check the cable connection between the Wii Remote and the Nunchuk, making sure the connector is plugged securely into the remote.
- Make sure the Nunchuk Control Stick is set to the neutral position. This can be reset to neutral by removing your thumb from the Control Stick and then simultaneously pressing and holding the **A** **B** **+** **-** buttons on the Wii Remote for three seconds.

If your Wii Zapper still does not operate correctly after trying the troubleshooting steps, visit [support.nintendo.com](http://support.nintendo.com) for assistance and additional troubleshooting and repair options or call 1-800-255-3700.

## Warranty and Service Information

You may need only simple instructions to correct a problem with your product. Try our website at [support.nintendo.com](http://support.nintendo.com) or call our Consumer Assistance Hotline at 1-800-255-3700, rather than going to your retailer. Hours of operation are 6 a.m. to 7 p.m., Pacific Time, Monday - Sunday (times subject to change). If the problem cannot be solved with the troubleshooting information available online or over the telephone, you will be offered express factory service through Nintendo. Please do not send any products to Nintendo without contacting us first.

### HARDWARE WARRANTY

Nintendo of America Inc. ("Nintendo") warrants to the original purchaser that the hardware product shall be free from defects in material and workmanship for twelve (12) months from the date of purchase. If a defect covered by this warranty occurs during this warranty period, Nintendo will repair or replace the defective hardware product or component, free of charge.\* The original purchaser is entitled to this warranty only if the date of purchase is registered at point of sale or the consumer can demonstrate, to Nintendo's satisfaction, that the product was purchased within the last 12 months.

### GAME & ACCESSORY WARRANTY

Nintendo warrants to the original purchaser that the product (games and accessories) shall be free from defects in material and workmanship for a period of three (3) months from the date of purchase. If a defect covered by this warranty occurs during this three (3) month warranty period, Nintendo will repair or replace the defective product, free of charge.\*

### SERVICE AFTER EXPIRATION OF WARRANTY

Please try our website at [support.nintendo.com](http://support.nintendo.com) or call the Consumer Assistance Hotline at 1-800-255-3700 for troubleshooting information and repair or replacement options and pricing.\*

\*In some instances, it may be necessary for you to ship the complete product, FREIGHT PREPAID AND INSURED FOR LOSS OR DAMAGE, to Nintendo. Please do not send any products to Nintendo without contacting us first.

### WARRANTY LIMITATIONS

THIS WARRANTY SHALL NOT APPLY IF THIS PRODUCT: (a) IS USED WITH PRODUCTS NOT SOLD OR LICENSED BY NINTENDO (INCLUDING, BUT NOT LIMITED TO, NON-LICENSED GAME ENHANCEMENT AND COPIER DEVICES, ADAPTERS, AND POWER SUPPLIES); (b) IS USED FOR COMMERCIAL PURPOSES (INCLUDING RENTAL); (c) IS MODIFIED OR TAMPED WITH; (d) IS DAMAGED BY NEGLIGENCE, ACCIDENT, UNREASONABLE USE, OR BY OTHER CAUSES UNRELATED TO DEFECTIVE MATERIALS OR WORKMANSHIP; OR (e) HAS HAD THE SERIAL NUMBER ALTERED, DEFACED OR REMOVED. ANY APPLICABLE IMPLIED WARRANTIES, INCLUDING WARRANTIES OF MERCHANTABILITY AND FITNESS FOR A PARTICULAR PURPOSE, ARE HEREBY LIMITED IN DURATION TO THE WARRANTY PERIODS DESCRIBED ABOVE (12 MONTHS OR 3 MONTHS, AS APPLICABLE). IN NO EVENT SHALL NINTENDO BE LIABLE FOR CONSEQUENTIAL OR INCIDENTAL DAMAGES RESULTING FROM THE BREACH OF ANY IMPLIED OR EXPRESS WARRANTIES. SOME STATES DO NOT ALLOW LIMITATIONS ON HOW LONG AN IMPLIED WARRANTY LASTS OR EXCLUSION OF CONSEQUENTIAL OR INCIDENTAL DAMAGES, SO THE ABOVE LIMITATIONS MAY NOT APPLY TO YOU.

This warranty gives you specific legal rights. You may also have other rights which vary from state to state or province to province. Nintendo's address is: Nintendo of America Inc., P.O. Box 957, Redmond, WA 98073-0957 U.S.A. This warranty is only valid in the United States and Canada. Rev. 0

8

**Veillez lire attentivement le mode d'emploi de la Wii™ - Installation de l'appareil avant d'utiliser cet accessoire. Ce manuel contient des renseignements importants sur la santé et la sécurité. Veuillez lire les sections suivantes :**

- **Santé et sécurité**
- **Installation de la télécommande Wii**
- **Installation du Nunchuk™**
- **La section sur les précautions à prendre lors de l'utilisation dans la section Installation de l'appareil**

Le Wii Zapper doit être utilisé avec une télécommande Wii ou avec une télécommande Wii et un Nunchuk (vendus séparément).

De plus, vous devez utiliser un disque de jeu Wii (vendu séparément) qui est compatible avec le Wii Zapper. Recherchez cette icône sur l'emballage des jeux conçus pour être utilisés avec le Wii Zapper.



**Accessoires non-agrèés :** Ne liez aucun accessoire non-agrèé à la télécommande Wii parce que l'utilisation d'accessoires non-agrèés pourraient causer des blessures à vous-même ou à d'autres et pourraient créer des problèmes de rendement pour votre appareil et/ou l'endommager. L'utilisation de tels accessoires rendra votre garantie de produit Nintendo invalide.

## Composants du Wii Zapper

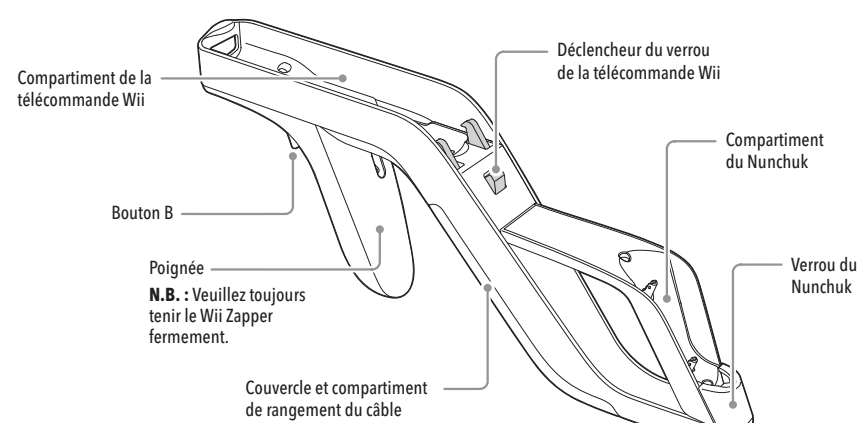

9

## Configurations du Wii Zapper

**Veillez consulter le mode d'emploi du jeu auquel vous jouez pour de l'information sur la bonne configuration du Wii Zapper à utiliser pour ce jeu.**

### Configuration 1 : Zapper - Nunchuk Attachés

La télécommande Wii et le Nunchuk sont tous les deux attachés au Wii Zapper.

**Voir les pages 11-12 pour des détails.**

Vous pouvez utiliser cette configuration de la main droite ou de la main gauche.

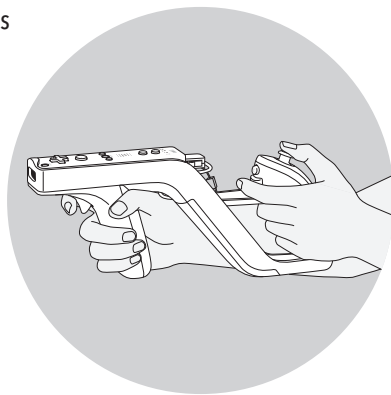

### Configuration 2 : Zapper - Nunchuk Séparés

La télécommande Wii est attachée au Wii Zapper tandis que le Nunchuk est tenu dans l'autre main.

**Voir page 13 pour des détails.**

Vous pouvez utiliser cette configuration de la main droite ou de la main gauche.

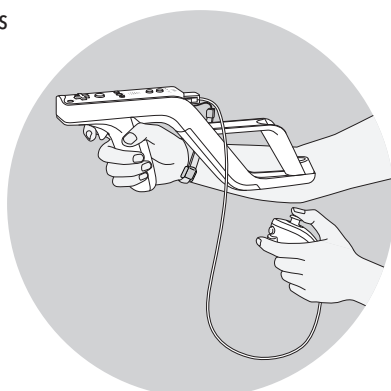

10

## Configuration 1 : Zapper - Nunchuk Attachés

**N.B. : Si votre télécommande Wii a un étui de la télécommande Wii, veuillez le retirer avant d'attacher la télécommande au Wii Zapper. Remplacez l'étui de la télécommande Wii quand vous retirez la télécommande du Wii Zapper.**

1. Retirez le couvercle de rangement du câble en l'appuyant et en le glissant vers le bas du Wii Zapper.

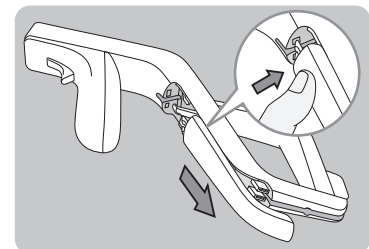

2. Ouvrez le verrou du Nunchuk. Placez le Nunchuk dans le compartiment en alignant les tiges avec les trous des vis en dessous du Nunchuk. Fermez le verrou du Nunchuk sur la base du Nunchuk.

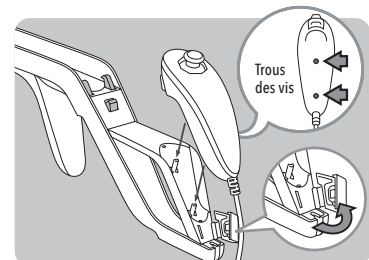

3. Passez le câble en dessous du Wii Zapper, en le poussant dans la fente.

Entourez le câble autour des tiges à l'intérieur du compartiment 3 fois et demi, en laissant un petit bout de câble pour le connecter à la télécommande.

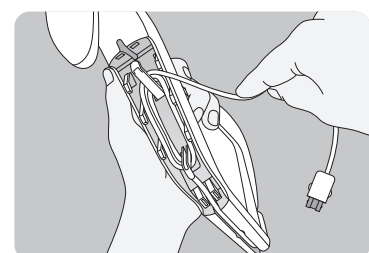

11

4. Remplacez le couvercle de rangement du câble, en passant le câble dans la fente au sommet du compartiment.

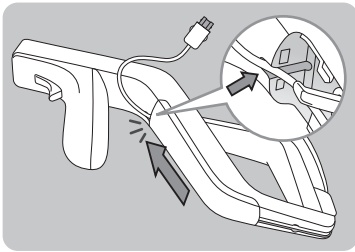

5. Passez le cordon de la dragonne dans le crochet du connecteur à la base de la prise du connecteur.

Insérez la prise dans le connecteur d'extension externe à la base de la télécommande Wii.

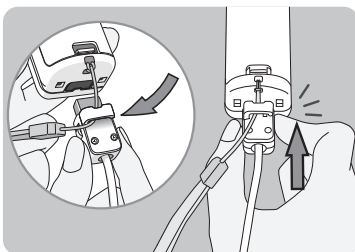

6. Placez la télécommande dans le compartiment, en commençant par l'extrémité avant, tout en appuyant sur le déclencheur du verrou de la télécommande Wii.

Relâchez le déclencheur du verrou quand la télécommande est complètement insérée dans le compartiment. Les languettes sur le verrou devraient être insérées dans les deux trous à la base de la télécommande.

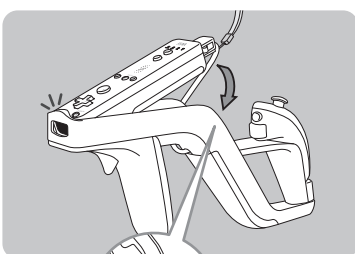

**N.B. : Il est possible de ranger plus long de câble à l'arrière, dans le compartiment de rangement du câble.**

Assurez-vous que la télécommande Wii tient bien en place.

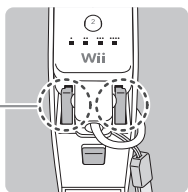

12

## Configuration 2 : Zapper - Nunchuk Séparés

**N.B. : Si votre télécommande Wii a un étui de la télécommande Wii, veuillez le retirer avant d'attacher la télécommande au Wii Zapper. Remplacez l'étui de la télécommande Wii quand vous retirez la télécommande du Wii Zapper.**

1. Passez le cordon de la dragonne dans le crochet du connecteur à la base de la prise du connecteur.

Insérez la prise dans le connecteur d'extension externe à la base de la télécommande Wii

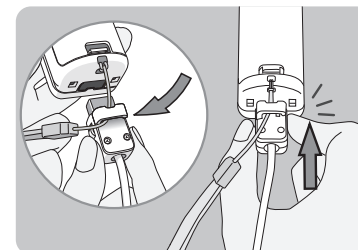

2. Placez la télécommande Wii dans le compartiment, en commençant par l'extrémité avant, tout en appuyant sur le déclencheur du verrou de la télécommande Wii.

Relâchez le déclencheur du verrou quand la télécommande est complètement insérée dans le compartiment. Les languettes sur le verrou devraient être insérées dans les deux trous à la base de la télécommande.

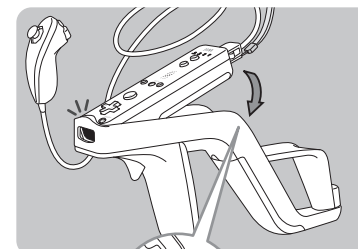

Assurez-vous que la télécommande Wii tient bien en place.

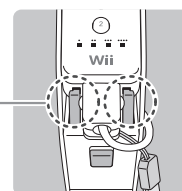

**IMPORTANT : Portez la dragonne et serrez le bloqueur de dragonne avec cette configuration. Veuillez consulter le mode d'emploi de la Wii - Installation de l'appareil pour de l'information sur l'utilisation de la dragonne.**

13

## Retirer la télécommande Wii et le Nunchuk

1. Appuyez et tenez le déclencheur du verrou de la télécommande Wii et retirez la télécommande Wii du compartiment, en commençant par la base.

Débranchez le connecteur de la base de la télécommande et retirez le cordon de la dragonne du crochet du connecteur.

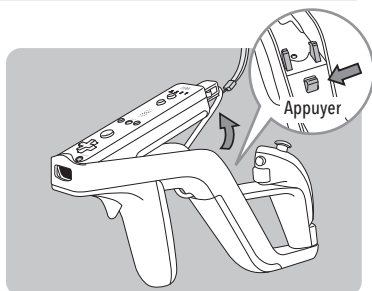

2. Retirez le couvercle de rangement du câble en l'appuyant et en le glissant vers la base du Wii Zapper.

Déroulez et retirez le câble et remplacez le couvercle.

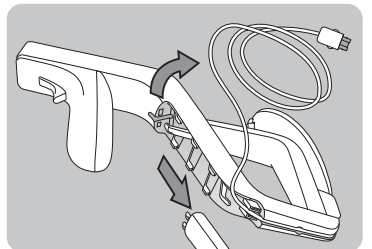

3. Ouvrez le verrou du Nunchuk et retirez le Nunchuk du compartiment.

Remplacez le verrou du Nunchuk.

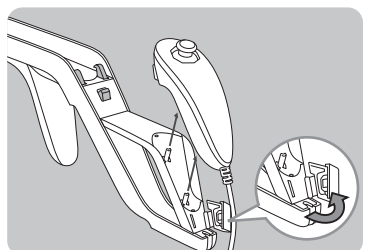

14

## Problèmes et solutions

Si le Wii Zapper ne fonctionne pas, ou fonctionne incorrectement, vérifiez le suivant avant de demander de l'aide :

- Assurez-vous que la télécommande Wii que vous utilisez avec le Wii Zapper est synchronisée avec la console Wii. Veuillez consulter « Synchroniser votre télécommande Wii à la console Wii » dans le mode d'emploi de la Wii - Installation de l'appareil si vous devez resynchroniser votre télécommande.
- Vérifiez la connexion du câble entre la télécommande Wii et le Nunchuk, en vous assurant que le connecteur est bien branché dans la télécommande.
- Assurez-vous que le levier de contrôle du Nunchuk est placé en position neutre. Ceci peut être fait naturellement en enlevant votre pouce du levier de contrôle, puis en appuyant simultanément et en maintenant la pression sur les boutons **A** **B** **+** **-** de la télécommande Wii pendant trois secondes.

Si votre Wii Zapper ne fonctionne toujours pas correctement après avoir tenté les étapes de problèmes et solutions, visitez [support.nintendo.com](http://support.nintendo.com) pour de l'assistance et des problèmes et solutions et options de réparation ou appelez-nous au 1 800 255-3700.

## Renseignements sur l'entretien et la garantie

**Vous pourriez n'avoir besoin que de simples instructions pour corriger un problème. Vous pouvez visiter notre site Web à [support.nintendo.com](http://support.nintendo.com) ou appeler notre Ligne sans frais d'assistance aux consommateurs, au 1 (800) 255-3700, plutôt que de retourner chez votre détaillant.** Nos heures d'ouverture sont de 6 h 00 à 19 h 00, heure du Pacifique, du lundi au dimanche (heures sujettes à changement). Si le problème ne peut pas être résolu en consultant les renseignements sur les problèmes et leurs solutions en ligne, ni au téléphone, on vous offrira un service usine exprès chez Nintendo. Veuillez n'expédier aucun produit sans avoir appelé Nintendo au préalable.

### GARANTIE SUR LES APPAREILS

Nintendo of America Inc. (« Nintendo ») garantit à l'acheteur original que l'appareil ne connaîtra aucun défaut de matériaux ou de main-d'œuvre pour une période de douze (12) mois suivant la date d'achat. Si un tel défaut couvert par la présente garantie se produit pendant cette période de garantie, Nintendo réparera ou remplacera sans frais le produit défectueux.\* L'acheteur original peut être couvert par cette garantie seulement si la date d'achat est enregistrée à un point de vente ou que le client peut démontrer, à la satisfaction de Nintendo, que le produit a été acheté au cours des 12 derniers mois.

### GARANTIE SUR LES JEUX ET ACCESSOIRES

Nintendo garantit à l'acheteur original que le produit (jeu ou accessoire) ne connaîtra aucun défaut de matériaux ou de main-d'œuvre pour une période de trois (3) mois suivant sa date d'achat. Si un tel défaut couvert par la présente garantie se produit pendant cette période de trois (3) mois, Nintendo réparera ou remplacera sans frais le produit défectueux.\*

### ENTRETIEN APRÈS ÉCHÉANCE DE LA GARANTIE

Veuillez visiter notre site Web, [support.nintendo.com](http://support.nintendo.com) ou appeler la Ligne d'assistance aux consommateurs au 1 (800) 255-3700 pour trouver des renseignements sur les problèmes et solutions, sur les options de réparation ou de remplacement et les prix.\*

\*Dans certains cas, il peut s'avérer nécessaire d'expédier le produit, PORT PAYÉ ET ASSURÉ CONTRE DOMMAGES ET PERTE, chez Nintendo. Veuillez n'expédier aucun produit sans appeler Nintendo au préalable.

15

## Renseignements sur l'entretien et la garantie (suite)

### LIMITES DE LA GARANTIE

LA PRÉSENTE GARANTIE SERA NULLE SI LE PRODUIT : (a) A ÉTÉ UTILISÉ AVEC D'AUTRES PRODUITS QUI NE SONT NI VENDUS, NI BREVETÉS PAR NINTENDO (Y COMPRIS, SANS S'Y LIMITER, LES MÉCANISMES D'AMÉLIORATION ET DE COPIE DES JEUX, LES ADAPTEURS ET LES MÉCANISMES D'APPROVISIONNEMENT EN ÉLECTRICITÉ); (b) A ÉTÉ UTILISÉ À DES FINS COMMERCIALES (Y COMPRIS LA LOCATION); (c) S'IL A ÉTÉ MODIFIÉ OU ALTÉRÉ; (d) EST ENDOMMAGÉ À CAUSE DE NÉGLIGENCE, ACCIDENT, UTILISATION ABUSIVE OU DE TOUTES AUTRES CAUSES QUI NE SERAIENT PAS RELIÉES À DES VICES DE MATÉRIEAUX OU DE MAIN-D'ŒUVRE; OU (e) SI SON NUMÉRO DE SÉRIE A ÉTÉ MODIFIÉ, EFFACÉ OU RENDU ILLISIBLE. TOUTES LES GARANTIES SOUS-ENTENDUES, Y COMPRIS LES **GARANTIES DE VALEUR MARCHANDE** ET D'UNE CONDITION PROPRE À SON UTILISATION DANS UN BUT PRÉCIS SONT, PAR LES PRÉSENTES, LIMITÉES AUX PÉRIODES DE GARANTIE DÉCRITES CI-DESSUS (12 MOIS OU 3 MOIS SELON LE CAS). NINTENDO NE SERA EN AUCUN CAS TENUE RESPONSABLE DE DOMMAGES ACCIDENTELS OU INDIRECTS RÉSULTANT D'UNE INFRACTION À TOUTE STIPULATION EXPLICITE OU IMPLICITE DES GARANTIES. CERTAINS ÉTATS OU PROVINCES NE PERMETTENT PAS LA LIMITATION DE LA DURÉE D'UNE GARANTIE SOUS-ENTENDUE, NI L'EXCLUSION DES DOMMAGES ACCIDENTELS OU INDIRECTS. DANS CES CAS, LES LIMITES ET EXCLUSIONS CI-DESSUS MENTIONNÉES NE S'APPLIQUENT PAS.

La présente garantie vous donne des droits légaux précis. Vous pouvez jouir d'autres droits qui varient d'un État ou d'une province à l'autre. L'adresse de Nintendo est : Nintendo of America Inc., P.O. Box 957, Redmond, WA 98073-0957 U.S.A. La présente garantie n'est valide qu'aux États-Unis et au Canada.

Rev. 0

16

Antes de usar este accesorio, por favor cuidadosamente lea por completo el Manual de Operaciones del Wii - Configuración del Sistema. Este manual contiene información importante de salud y seguridad. Asegúrese de leer las secciones de:

- **Salud y Seguridad**
- **Sincronización del Control Remoto Wii**
- **Configuración y Uso del Nunchuk™**
- **La sección de Precauciones al Usar la Consola Wii en la sección de Configuración del Sistema**

El Wii Zapper se tiene que usar con un Control Remoto Wii o con un Remoto Wii y un Nunchuk (se venden por separado).

Adicionalmente, se tiene que usar un Juego de Discos Wii (se vende por separado) que apoye el uso del Wii Zapper. Busque este ícono en el paquete del juego para ver cuáles juegos están diseñados para usarse con el Wii Zapper.



**Accesorios Sin Licencia:** No conecte accesorios sin licencia al control Remoto Wii, ya que el uso de accesorios sin licencia podría causar daño a usted o a otras personas además de causar problemas en el funcionamiento y/o dañar el sistema. El uso de cualquier accesorio sin licencia invalidará la garantía de su producto Nintendo.

## Componentes del Wii Zapper

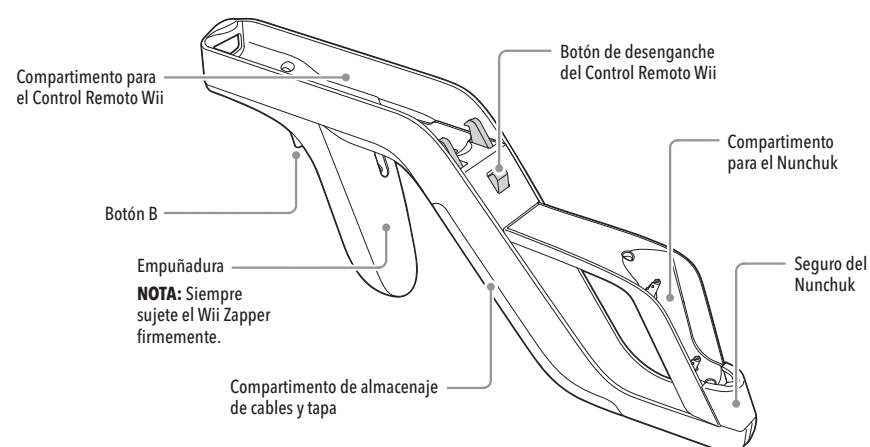

17

## Configuraciones del Wii Zapper

Por favor revise el folleto de instrucciones del juego que esté usando para saber cual configuración del Wii Zapper se tendrá que usar para ese juego.

### Configuración 1: Zapper - Nunchuk Conectado

El Control Remoto Wii y el Nunchuk están colocados en el Wii Zapper.

Vea las páginas 19-20 para los detalles.

Podrá usar esta configuración ya sea diestro o zurdo.

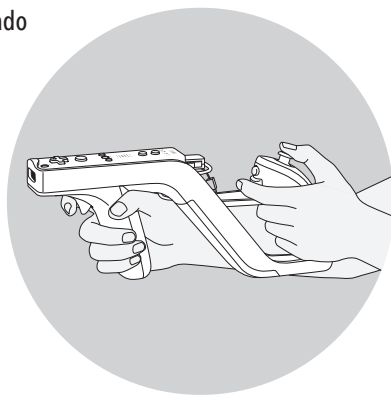

### Configuración 2: Zapper - Nunchuk Separado

El Control Remoto Wii está colocado en el Wii Zapper mientras que sujeta el Nunchuk en su otra mano.

Vea las páginas 21 para los detalles.

Podrá usar esta configuración ya sea diestro o zurdo.

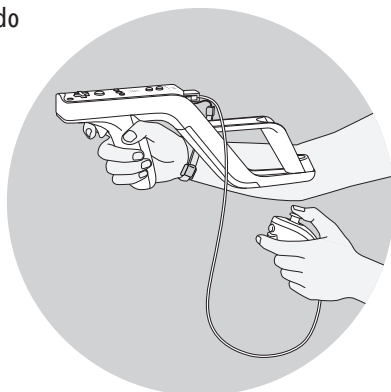

18

## Configuración 1: Zapper - Nunchuk Conectado

**Nota:** Si su Control Remoto Wii tiene la Funda del Control Remoto Wii puesta, por favor quitesela antes de colocar el mando en el Wii Zapper. Cuando quite el control del Wii Zapper por favor vuelva a ponerle la funda.

1. Quite la tapa del compartimento de almacenaje de cables al oprimirla y deslizarla hacia abajo.

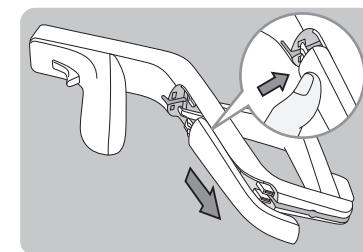

2. Abra el seguro del Nunchuk. Coloque el Nunchuk dentro del compartimento, alineando las proyecciones con los orificios de los tornillos ubicados en la parte inferior del Nunchuk.

Sierre el seguro del Nunchuk sobre la base del Nunchuk

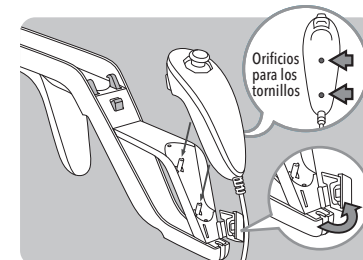

3. Inserte el cable por la parte inferior del Wii Zapper, oprimiéndolo dentro de a ranura.

Enrolle el cable 3 ½ veces alrededor de las proyecciones dentro del compartimento, dejando cable extra para conectarlo al control.

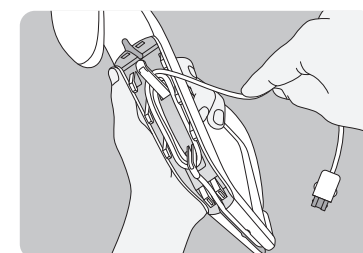

19

4. Cubra el compartimento de almacenaje de cables con la tapa, pasando el cable a través de la ranura en la parte superior del compartimento.

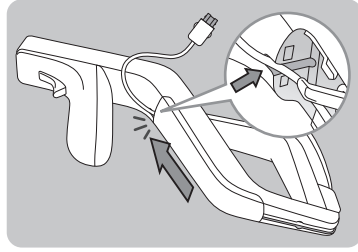

5. Introduzca el cable de la correa de muñeca a través del gancho en la parte inferior del enchufe conector.

Inserte el enchufe dentro del Conector de Extensión Externa en la parte inferior del Control Remoto Wii.

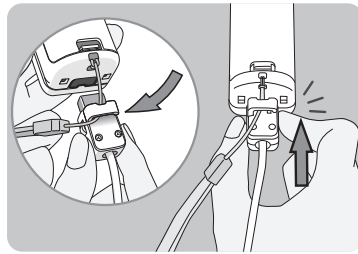

6. Coloque el Control Remoto Wii dentro del compartimento, insertando la parte frontal primero, mientras que oprime el botón de desenganche del Control Remoto Wii.

Suelte el botón de desenganche cuando haya insertado el Control Remoto Wii por completo en el compartimento. Las lengüetas del seguro tendrán que ser insertadas dentro de los dos orificios de la parte inferior del Control Remoto Wii.

**NOTA: Cable adicional podrá ser almacenado en el compartimento de almacenaje de cables.**

Asegúrese que el Control Remoto Wii esté seguramente colocado en su lugar.

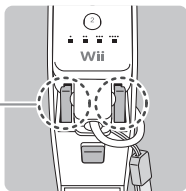

20

## Configuración 2: Zapper - Nunchuk Separado

**Nota: Si su Control Remoto Wii tiene la Funda del Control Remoto Wii puesta, por favor quítesela antes de colocar el control en el Wii Zapper. Cuando quite el control del Wii Zapper por favor vuelva a ponerle la funda.**

1. Introduzca el cable de la correa de muñeca a través del gancho en la parte inferior del enchufe conector.

Inserte el enchufe dentro del Conector de Extensión Externa en la parte inferior del Control Remoto Wii.

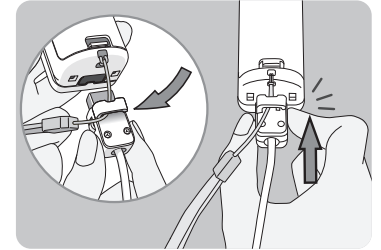

2. Coloque el Control Remoto Wii dentro del compartimento, insertando la parte frontal primero, mientras que oprime el botón de desenganche del Control Remoto Wii.

Suelte el botón de desenganche cuando haya insertado el Control Remoto Wii en el compartimento completamente. Las lengüetas del seguro tendrán que quedar insertadas dentro de los dos orificios de la parte inferior del Control Remoto Wii.

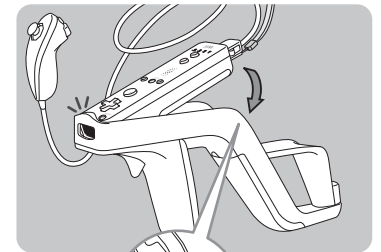

Asegúrese que el Control Remoto Wii esté seguramente colocado en su lugar.

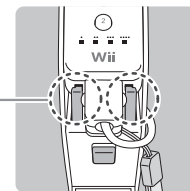

**IMPORTANTE: Use la correa de muñeca y ajuste el seguro de la correa cuando se use esta configuración. Revise el Manual de Operaciones del Wii - Configuración del Sistema para información adicional del uso de la correa de muñeca.**

21

## Cómo Quitar el Control Remoto Wii y el Nunchuk

1. Oprima y sujete el botón de desenganche del Control Remoto Wii y saque el Control Remoto Wii del compartimento, sacando primero la parte inferior.

Desenchufe el conector de la parte inferior del mando y saque el cordón de la correa para muñeca del gancho de conector.

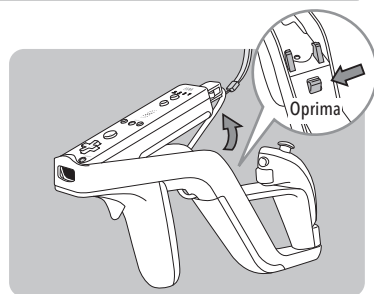

2. Quite la tapa del compartimento de almacenaje de cables al oprimirla y deslizarla hacia abajo.

Desenrolle y saque el cable y coloque la tapa.

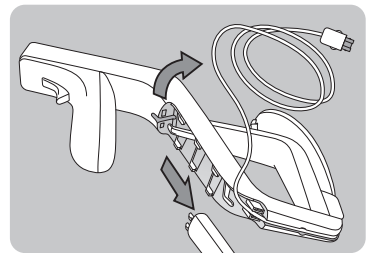

3. Abra el seguro del Nunchuk y saque el Nunchuk del compartimento.

Sierre el seguro del Nunchuk.

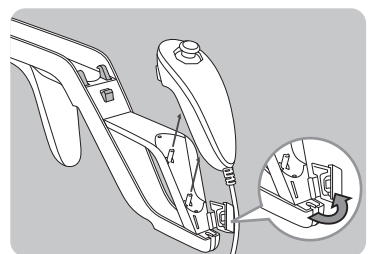

22

## Localización de Averías

Si el Wii Zapper no funciona, o funciona incorrectamente, por favor lea la siguiente información antes de pedir asistencia:

- Asegúrese que el Control Remoto Wii que esté usando con el Wii Zapper esté sincronizado con la consola Wii. Revisa la sección "Sincronización del Control Remoto Wii" en el Manual de Operaciones del Wii - Configuración del Sistema si necesita re-sincronizar su control.
- Revise la conexión entre el Control Remoto Wii y el Nunchuk, asegurándose que el conector esté enchufado seguramente dentro del control.
- Asegúrese que la Palanca de Control del Nunchuk esté configurada a la posición neutral. Esto se puede reajustar a la posición neutral al quitar su pulgar de la Palanca de Control y luego simultáneamente oprimir y sujetar los botones (A) (B) (+) (-) en el Control Remoto Wii por tres segundos.

Si el Wii Zapper sigue sin funcionar después intentar los pasos de localización de averías correctamente, por favor visite [support.nintendo.com](http://support.nintendo.com) para asistencia adicional y opciones de reparación o llame al 1-800-255-3700.

## Información Sobre Garantía y Servicio de Reparación

Es posible que sólo necesite instrucciones sencillas para corregir un problema con su producto. En lugar de ir a su comerciante, trate nuestra página de Internet [support.nintendo.com](http://support.nintendo.com), o llame a nuestra línea de Servicio al Consumidor al 1-800-255-3700. El horario de operación es: Lunes a Domingo, de 6:00 a.m. a 7:00 p.m., Horario Pacífico (las horas pueden cambiar). Si el problema no se puede resolver con la información para localización de averías disponible por Internet o teléfono, se le ofrecerá servicio expreso de fábrica a través de Nintendo. Favor de no enviar ningún producto a Nintendo sin comunicarse primero con nosotros.

### GARANTÍA DE SISTEMAS (HARDWARE)

Nintendo of America Inc. ("Nintendo") garantiza al comprador original que el sistema será libre de defectos de material y fabricación por un periodo de doce (12) meses desde la fecha de compra. Si durante este periodo de garantía ocurre un defecto cubierto bajo esta garantía, Nintendo reparará o reemplazará libre de costo el sistema o componente defectuoso.\* El comprador original tiene derecho a esta garantía solamente si la fecha de compra se registra al momento de la venta o si el consumidor puede demostrar, a la satisfacción de Nintendo, que el producto fue comprado dentro de los últimos 12 meses.

### GARANTÍA DE JUEGOS Y ACCESORIOS

Nintendo garantiza al comprador original que el producto (juegos y accesorios) será libre de defectos de material y fabricación por un periodo de tres (3) meses desde la fecha de compra. Si un defecto cubierto bajo esta garantía ocurre durante este periodo de tres (3) meses de garantía, Nintendo reparará o reemplazará el producto defectuoso libre de costo.\*

### SERVICIO DESPUÉS DEL VENCIMIENTO DE LA GARANTÍA

Por favor trate nuestra página de Internet [www.nintendo.com](http://www.nintendo.com), o llame a nuestra línea de Servicio al Consumidor al 1-800-255-3700 para obtener información sobre localización de averías y reparación, u opciones para reemplazo y costos.\*

\*En ciertos casos, puede ser necesario que nos envíe el producto completo, CON ENVÍO PREPAGADO Y ASEGURADO CONTRA PÉRDIDA O DAÑO. Favor de no enviar ningún producto a Nintendo sin comunicarse primero con nosotros.

### LIMITACIONES DE LA GARANTÍA

ESTA GARANTÍA NO SE APLICARÁ SI EL PRODUCTO: (A) ES USADO CON PRODUCTOS QUE NO SEAN VENDIDOS NI AUTORIZADOS POR NINTENDO (INCLUYENDO, PERO NO LIMITADO A, APARATOS PARA AUMENTAR O COPIAR LOS JUEGOS, ADAPTADORES, Y FUENTES DE ENERGÍA ELÉCTRICA); (B) ES USADO CON PROPOSITOS COMERCIALES (INCLUYENDO ALQUILERES); (C) ES MODIFICADO O FORZADO; (D) SE HA DAÑADO POR DESCUIDO, ACCIDENTE, USO IRRAZONABLE, O POR OTRAS CAUSAS NO RELACIONADAS A MATERIALES DEFECTUOSOS O ARTESANÍA; O (E) TIENE EL NÚMERO DE SERIE ALTERADO, BORRADO O HA SIDO REMOVIDO. CUALQUIERA DE LAS GARANTÍAS IMPLÍCITAS APLICABLES (INCLUYENDO, LAS GARANTÍAS DE COMERCIABILIDAD Y LA CONVENIENCIA PARA UN OBJETIVO CONCRETO, SON POR ESTE MEDIO LIMITADAS EN DURACIÓN A LOS PERÍODOS DE GARANTÍA DESCRITOS ANTERIORMENTE (12 MESES O 3 MESES, COMO APLIQUE). NINTENDO NO SERÁ RESPONSABLE EN NINGUNA OCASIÓN POR DAÑOS CONSECUENTES O INCIDENTALES DEBIDO A INFRINGIOS DE GARANTÍAS IMPLÍCITAS O EXPLÍCITAS. UNOS ESTADOS NO PERMITEN LIMITACIONES EN CUANTO DURA UNA GARANTÍA IMPLÍCITA, O LA EXCLUSIÓN DE DAÑOS CONSECUENTES O INCIDENTALES, POR LO TANTO, ES POSIBLE QUE LAS LIMITACIONES ANTES CITADAS NO LE SEAN APLICABLES.

Esta garantía le derechos legales específicos. Usted también puede tener otros derechos, los cuales pueden variar de un estado a otro o de una provincia a otra. La dirección de Nintendo es: Nintendo of America Inc., P.O. Box 957, Redmond, WA, 98073-0957, U.S.A. Esta garantía es válida solamente en los Estados Unidos y Canadá. Rev. Q

23