



Gracias por elegir Luigi's Mansion™: Dark Moon para la consola Nintendo 3DS.

Para los efectos de este manual, el término "Nintendo 3DS" se refiere tanto a la consola Nintendo 3DS como a la consola Nintendo 3DS XL.

Por favor, lee con atención este manual antes de usar el programa. Lee el manual de instrucciones de la consola para obtener más detalles y consejos que te ayudarán a disfrutar más de tu experiencia de juego.

IMPORTANTE

Lee todo el contenido de la aplicación **Información sobre salud y seguridad** dentro del menú HOME antes de usar este título.

Para entrar en esta aplicación, toca el icono  en el menú HOME, luego toca **Abrir** y lee cuidadosamente el contenido de cada sección. Cuando hayas terminado, oprime  HOME para volver al menú HOME.

También deberías leer detenidamente el manual de instrucciones de la consola, incluida la sección de información sobre salud y seguridad, antes de usar este programa.

IMPORTANTE

La consola Nintendo 3DS y este programa no fueron diseñados para usarse con dispositivos no autorizados o accesorios sin licencia. Su uso podría ser ilegal, anula la garantía e incumple las obligaciones aceptadas en el contrato de uso. Además, dicho uso podría causar lesiones a ti o a terceros y podría causar problemas de funcionamiento y/o daño a la consola Nintendo 3DS y los servicios relacionados. Nintendo (así como sus concesionarios o distribuidores autorizados) no es responsable de ningún daño o pérdida causada por el uso de dichos dispositivos no autorizados o accesorios sin licencia. A menos que se autorice, el copiar programas de Nintendo es ilegal y está estrictamente prohibido por las leyes de propiedad intelectual tanto nacionales como internacionales. Las copias de seguridad o de archivo no están autorizadas.

Nintendo respeta la propiedad intelectual de otros, y solicitamos a los proveedores de contenido de Nintendo 3DS que hagan lo mismo. De acuerdo con la Digital Millennium Copyright Act (Ley de Derechos de Autor del Milenio Digital) en los Estados Unidos, la Directiva sobre el Comercio Electrónico en la Unión Europea y otras leyes aplicables, hemos decidido adoptar la política de eliminar, bajo las circunstancias apropiadas y a nuestro criterio exclusivo, cualquier programa para la consola Nintendo 3DS que se considere infractor de la propiedad intelectual de otros. Si crees que tus derechos de propiedad intelectual están siendo infringidos, visita www.nintendo.com/ippolicy para ver la política completa y conocer tus derechos.

© 2013 Nintendo.

Trademarks are property of their respective owners. Nintendo 3DS is a trademark of Nintendo.

CTR-P-AGGE-USZ-01

2 Introducción



Luigi's Mansion: Dark Moon es un juego de acción y aventuras en el que, jugando como Luigi, exploras mansiones encantadas. El profesor D. Sastre te ha provisto de su invención, la Succionaentes 5000, para que aspire fantasmas y resuelvas rompecabezas. También hay un modo cooperativo en el que puedes jugar con amigos o con gente de todo el mundo.

Elige un perfil



Para jugar desde el principio, selecciona un archivo vacío. Para continuar una partida anterior, selecciona un archivo guardado.

Elige un modo



Elige un modo con **C** y confirma con **A**. Oprime **B** para volver a la pantalla anterior.



Aventura de la Luna Oscura (págs. 5-10)

Explora mansiones encantadas en busca de los fragmentos de Luna Oscura en el modo de un jugador.

Torre del Horror (págs. 11-15)

Sube a lo alto de una torre infestada de fantasmas con un máximo de tres amigos.

La bóveda del profesor D. Sastre (pág. 16)

Verifica qué fantasmas has capturado, las joyas que has recogido y otras cosas.

Guardar



Este juego guarda los datos de forma automática en ciertos momentos, que dependen del modo de juego.

Aventura de la Luna Oscura

El juego se guarda siempre que completes una misión.

Torre del Horror

El juego se guarda cuando completes una torre o cuando se acabe la partida.

- Para evitar perder datos debido a acciones realizadas por el usuario, no apagues y enciendas la consola repetidamente ni saques la tarjeta de juego/tarjeta SD mientras se guardan los datos. La pérdida de datos también puede ser ocasionada por problemas de conexión, debido a la presencia de polvo o suciedad en las terminales. En estas situaciones, los datos no podrían recuperarse.

Borrar datos guardados



Borrar datos guardados

Elige un perfil y luego selecciona "Borrar".

Borrar todos los perfiles

Para borrar todos los archivos, oprime **(A) + (B) + (X) + (Y)** simultáneamente al iniciar el juego desde el menú HOME.

- ◆ Ten en cuenta que los datos borrados no se pueden recuperar.

Explora mansiones encantadas capturando fantasmas, resolviendo rompecabezas y cumpliendo los objetivos de las misiones.



Misiones



La exploración de las mansiones se divide en varios tipos de misiones.



Cumple los objetivos (pág. 6) para completar una misión y pasar a una nueva.

Medallas

Hay tres medallas que puedes obtener por completar misiones. De la más baja a la más alta:

🟠 → 🔵 → 🟡. La medalla que recibas depende de la cantidad de botín (pág. 6) que recojas, del daño que recibas, de la cantidad de fantasmas que captures y del tiempo que tardes en completar la misión.

Fin del juego



Si la salud de Luigi (pág. 6) llega a cero debido a los ataques de los fantasmas, o a otros tipos de daño, será el final del juego. Selecciona "Reiniciar la misión" para empezar de nuevo o "Regresar a la base" para salir.



1 Botín recogido

2 Salud de Luigi

3 Llaves

4 Objetos para encontrar

Muestra el tipo y el número de los objetos que necesitas para continuar con la misión.

5 Mapa

Desliza el lápiz para moverlo.

- ! : Destinos
- : Ubicación de Luigi
- : Puertas sin seguro
- : Puertas con seguro
- : Puertas que aún no puedes abrir

6 Plantas

Toca uno de los iconos para ver el mapa de la planta seleccionada. La ubicación de Luigi se indicará con 🍷 y los destinos con !.

7 Acercar/Alejar

Acerca la imagen tocando "+" y aléjala tocando "-".

8 Lista de tareas pendientes

Toca este icono para ver el nombre de la misión actual y sus objetivos. Toca el nombre de la misión para ver una descripción detallada. Si se muestra !, puedes tocarlo para ver el destino en el mapa. Cada objetivo que cumplas se marcará como cumplido en la lista.



Nombre de la misión

Objetivos

Menú de pausa

Oprime para pausar el juego y abrir el menú de pausa. En él podrás reiniciar la misión, volver a la base o verificar los controles.

Moverse



Correr



Mirar hacia arriba



Mirar hacia abajo



Interactuar

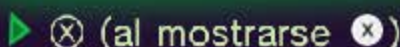

Abre puertas, mira a través de ventanas y agujeros y realiza otras acciones según lo que te rodee.

Mirar por ventanas o agujeros



Cuando mires por una ventana o agujero, podrás

explorar lo que veas inclinando la consola Nintendo 3DS o moviendo .



Cuando uses este juego, es posible que tengas que mover la consola Nintendo 3DS. Antes de comenzar a jugar, asegúrate de tener suficiente espacio a tu alrededor y sujeta la consola firmemente con ambas manos durante la partida. No realices movimientos bruscos con la consola, pues esto podría causar daños personales o materiales, ya sea a la consola o a los objetos cercanos.

Necesitarás usar la Succionaentes 5000 en tu misión. Según avances en el juego, obtendrás la estrobombilla y el desoscurizador.

Aspirar con la Succionaentes



Utiliza la Succionaentes 5000 para aspirar fantasmas, conseguir objetos o pegar cosas a la boquilla.



Expulsar aire con la Succionaentes



Haz que la Succionaentes 5000 expulse aire o dispare los objetos pegados a la boquilla.

Usar la estrobombilla





Usa la estrobombilla para asustar a los fantasmas o para derrotar a enemigos pequeños. Alumbra los paneles circulares verdes con ella para abrir puertas o encender máquinas.

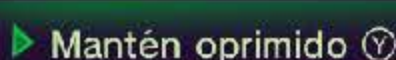

◆ Mantén oprimido **A** para cargar la estrobombilla y hacer que aumente su área de efecto.

Utilizar el desoscurizador



Úsalo para liberar seres u objetos atrapados en cuadros especiales, atarantar a ciertos fantasmas y revelar objetos atrapados en ilusiones. Las pilas del desoscurizador se gastarán cuando lo utilices (). Después de revelar los objetos atrapados en ilusiones, tendrás que aspirar todos los orbes ectoplásmicos para terminar de liberar a dichos objetos.



Orbes ectoplásmicos

Puedes apuntar hacia arriba o abajo con la Succionaentes 5000, la estrobombilla y el desoscurizador oprimiendo **X** o **B**, o inclinando la consola Nintendo 3DS.

Aspirar objetos



La Succionaentes 5000 puede aspirar cortinas, alfombras y otros objetos. Para succionar objetos, mueve **C** en la dirección



Barra de potencia

correcta cuando se muestre la barra de aspiración y oprime **A** cuando esté llena.

Sigue los siguientes pasos para capturar un fantasma:

1 Apunta la estrobombilla a un fantasma y alúmbralo.

Cuando asustes a un fantasma con la estrobombilla, se quedará inmóvil temporalmente.



2 Aspiralo con la Succionaentes 5000.

Aspira a un fantasma con la Succionaentes 5000 para quitarle energía. Los fantasmas se capturan cuando su



Salud del fantasma

energía llega a cero. Utiliza **C** para atraer al fantasma hacia ti y llenar así la barra de potencia (**A**).

Aspirar a toda potencia

Cuando la barra de potencia se llene, oprime **A** para aspirar el fantasma con mucha más potencia.



- ◆ La salud de Luigi bajará si recibe cualquier ataque fantasma.
- ◆ Oprime **B** cuando aspire un fantasma para esquivar los ataques.

Según captures fantasmas y resuelvas rompecabezas, encontrarás objetos de vez en cuando. Para recogerlos, camina sobre ellos o aspíralos con la Succionaentes 5000.

Botín



Las monedas valen 1 G, los billetes 5 G y los lingotes 20 G.

Corazones



Luigi recupera salud con corazones.

Llaves



Las llaves abren puertas cerradas con seguro.

Joyas



¡Si coleccionas todas las joyas, desbloquearás algo especial!

Juega con un máximo de tres amigos, captura fantasmas y ábrete camino hacia el objetivo de cada planta en la Torre del Horror.

Empezar el juego



Primero, selecciona el modo de comunicación (págs. 13-15). Puedes seleccionar "Crear torre" para elegir el modo, el número de plantas y la dificultad. Puedes empezar a jugar solo o esperar a que se te unan otros jugadores. También puedes unirse al grupo de otro jugador seleccionando el juego al que quieras unirse.

Completar plantas



Los requisitos para completar una planta dependerán del modo de juego. Cúmplelos dentro del límite de tiempo (pág. 12) para pasar a la siguiente.

Fin del juego



Cuando la salud de todos los jugadores de un grupo llegue a cero, o cuando se acabe el tiempo, será el fin del juego. Ayuda a los jugadores con cero de salud acercándote a ellos y oprimiendo (X). Restaurarás así un poco de su salud y podrán seguir jugando.

El modo de espera no se activará si cierras la consola mientras uses el modo descarga, modo local o en línea.

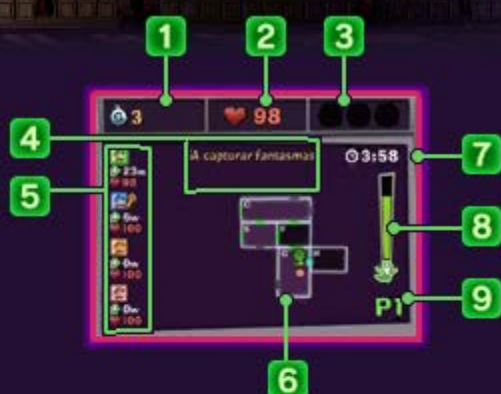

1 Botín conseguido

Podrás mejorar la Succionantes 5000 a lo largo del juego cuando hayas conseguido cierta cantidad de botín.

2 Salud de Luigi

3 Objetos

Muestra los objetos que hayas encontrado.

4 Objetivos

5 Iconos de los otros jugadores

Muestra el estado de los otros jugadores.

6 Mapa

7 Tiempo restante

8 Progreso

9 Planta actual

Modo cooperativo (juego local)



Este programa permite el juego o la interacción con otros usuarios a través de la comunicación inalámbrica. Cada jugador debe tener una copia del programa. Pueden participar hasta cuatro jugadores.

Equipo necesario:

- Una consola Nintendo 3DS por jugador
- Una copia del programa por jugador

Crear una torre

- 1 Selecciona "Modo local" y luego "Crear torre".
- 2 Elige el modo de juego, el número de plantas y el nivel de dificultad.
- 3 Selecciona "Aceptar" y oprime **(A)** cuando todo esté listo.

Unirse a una partida

Selecciona la partida a la que te quieres unir y oprime **(A)**.

Modo cooperativo (modo descarga))))



Este programa te permite jugar con otros usuarios a través de la comunicación inalámbrica. Al menos uno de los jugadores debe tener una copia del programa.

Equipo necesario:

- Una consola Nintendo 3DS por jugador
- Al menos una copia del programa

Pasos para la consola servidor

- ❶ Selecciona "Modo descarga" y luego "Crear torre".
- ❷ Elige el modo de juego, el número de plantas y el nivel de dificultad.
- ❸ Selecciona "Aceptar" y oprime (A) cuando todo esté listo.

Pasos para las consolas cliente

- ❶ Selecciona "Modo descarga" en el menú HOME.
- ❷ Toca el logotipo de Nintendo 3DS.
- ❸ Toca "Luigi's Mansion: Dark Moon".
 - ◆ Es posible que sea necesario actualizar la consola. Sigue las instrucciones de la pantalla para realizar la actualización del sistema. Si durante el proceso se muestra el mensaje "Se ha interrumpido la conexión" y la actualización no puede completarse, vuelve a realizar la actualización desde la configuración de la consola. Para más información, consulta la sección "Actualización" en el manual de instrucciones de la consola.

Modo cooperativo (internet)



Puedes jugar con un máximo de tres jugadores a través de una conexión de internet.

- ◆ Para obtener información acerca de cómo conectar tu consola a internet, consulta el manual de instrucciones de la consola.
- ◆ Si configuras la función de control parental, podrás restringir el acceso a funciones en línea.
- ◆ Puedes restringir la comunicación en línea con otros usuarios a través del control parental. Para obtener más información, consulta el manual de instrucciones de la consola.

Buscar otros jugadores

Selecciona "Modo en línea" y elige el jugador o los jugadores con los que quieras jugar.

- Mundial
Juega con jugadores de todas partes del mundo.
- Amigos
Juega con usuarios de tu lista de amigos.
- ◆ Para jugar con un amigo, cada jugador tiene que estar registrado en la lista de amigos del otro. Puedes registrar a un amigo desde el menú HOME > Lista de amigos. Consulta el manual de instrucciones de la consola para más detalles.

Crear una torre

- 1 Una vez que hayas decidido jugar con jugadores de todo el mundo o con amigos, elige "Crear torre".
- 2 Elige el modo de juego, el número de plantas y el nivel de dificultad.
- 3 Selecciona "Aceptar" y oprime (A) cuando todo esté listo.

Unirse a una partida

Selecciona una partida y oprime (A).

Este programa es compatible con Nintendo Network.

Acerca de Nintendo Network



NINTENDO
NETWORK

Nintendo Network es el nombre del servicio de red de Nintendo que te permite, entre otras cosas, disfrutar de juegos y otros contenidos a través de internet. Con Nintendo Network podrás acceder a una amplia gama de servicios de red, que incluyen la posibilidad de divertirte junto a jugadores de todo el mundo, adquirir y descargar programas y contenidos e intercambiar imágenes y mensajes.



Tanto los fantasmas que hayas capturado como las joyas que hayas coleccionado pueden verse aquí.

Contenedor de fantasmas

Mira los fantasmas que hayas capturado.

Colección de joyas

Mira las joyas que hayas encontrado.

Contenedor de bús

Mira los bús capturados.

Mejoras

Verifica cuánto botín necesitas para mejorar la Succionaentes 5000 y el desoscurizador.

Servicio al cliente de Nintendo
SUPPORT.NINTENDO.COM

EE. UU./Canadá:
1-800-255-3700

Latinoamérica:
(001) 425-558-7078

1 Información importante

Información básica

2 Introducción

3 Inicio

4 Guardar y borrar datos

Aventura de la Luna Oscura

5 Lo básico del juego

6 Pantalla del juego

7 Controles básicos

8 Utilizar la Succionaentes 5000

9 Capturar fantasmas

10 Objetos

Torre del Horror

11 El modo multijugador

12 Pantalla del juego

13 Modo local

14 Modo descarga

15 Modo en línea

La bóveda

16 Acerca de la bóveda

Solución de problemas

17 Información de ayuda